

【1way/ 支持】 フレキシブル アジャスター

無段階に高さを調節できるワーク支持用ユニット。
マグネットスタンドに取付け、プレートを掴んで自由に高さを変更できます。調整ねじがついているので、ワークの平行出しも簡単です。
複数台使用することで、様々な形状のワークを安定して支えることが可能です。
真空吸着スタンドと組み合わせれば、石定盤やセラミック定盤でも使用可能です。

エレメント

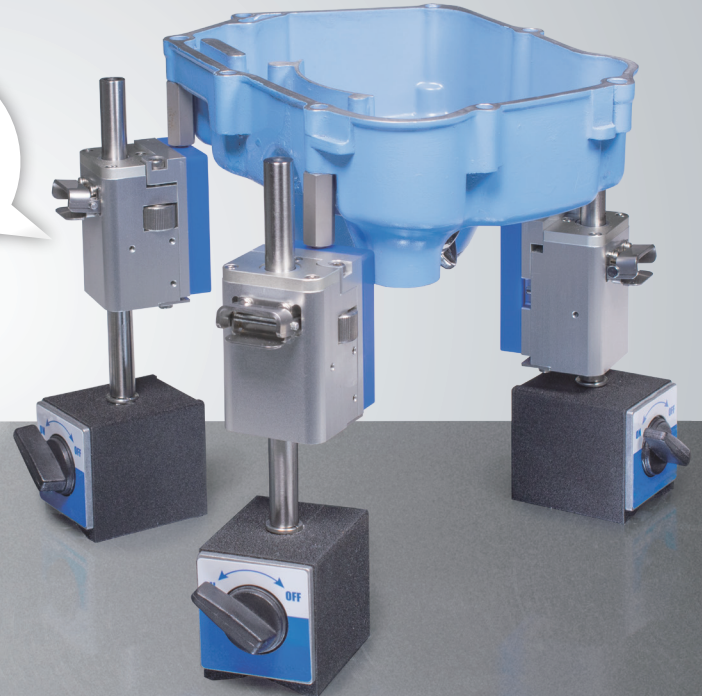

レバーを掴まむとアンクランプし、任意の高さに動かします。指を離すと、その場でクランプします。

クランプ

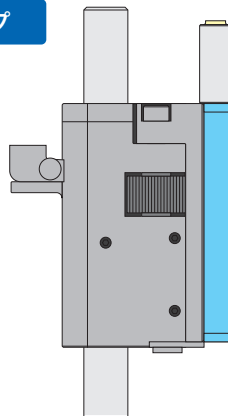

アンクランプ

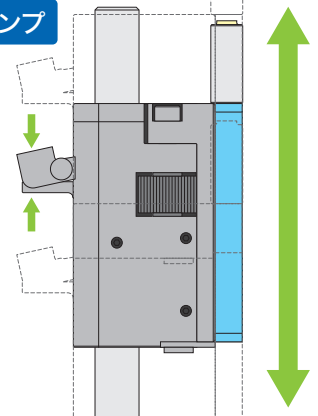

操作方法

①ワークに合わせてユニットの高さを調整し、3点で支えます。

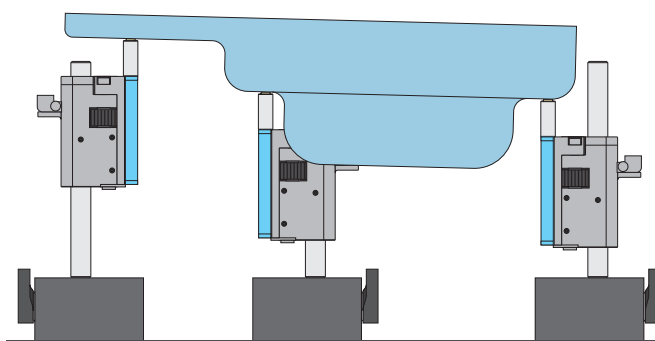

②平行出しが必要な場合は、調整ねじを回して、高さを微調整します。

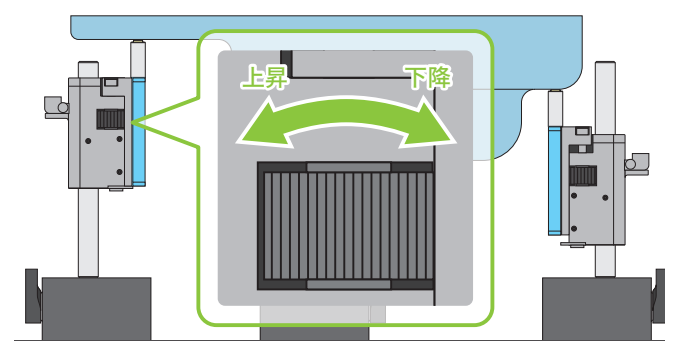

従来品との比較

従来品（支持治具）

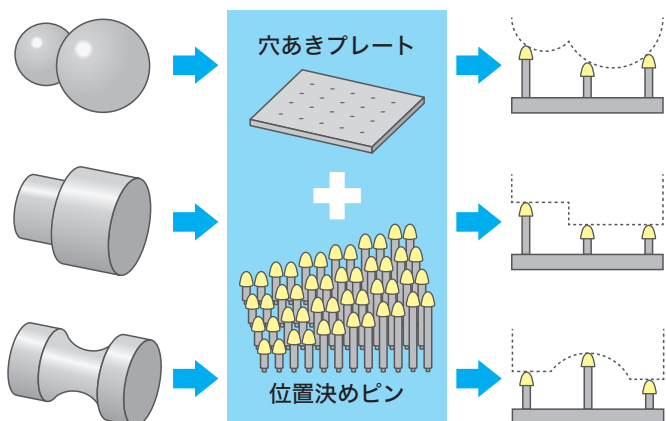

- ワークごとと形状の合う位置決めピンへの交換が必要です
- 大量の位置決めピンを保管・管理する手間があります

フレキシブルアジャスター

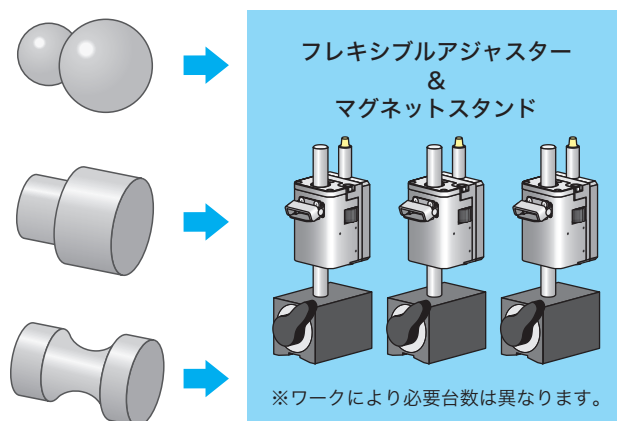

- 様々なワークに対応。設計変更時も、そのまま使用可能
- 小型なので、保管場所をとりません。ワークごとに増やす必要がないため、管理の手間も最小限に

寸法図・仕様

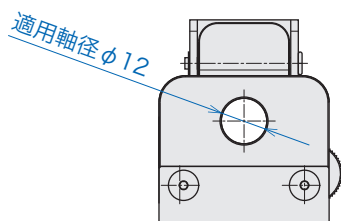
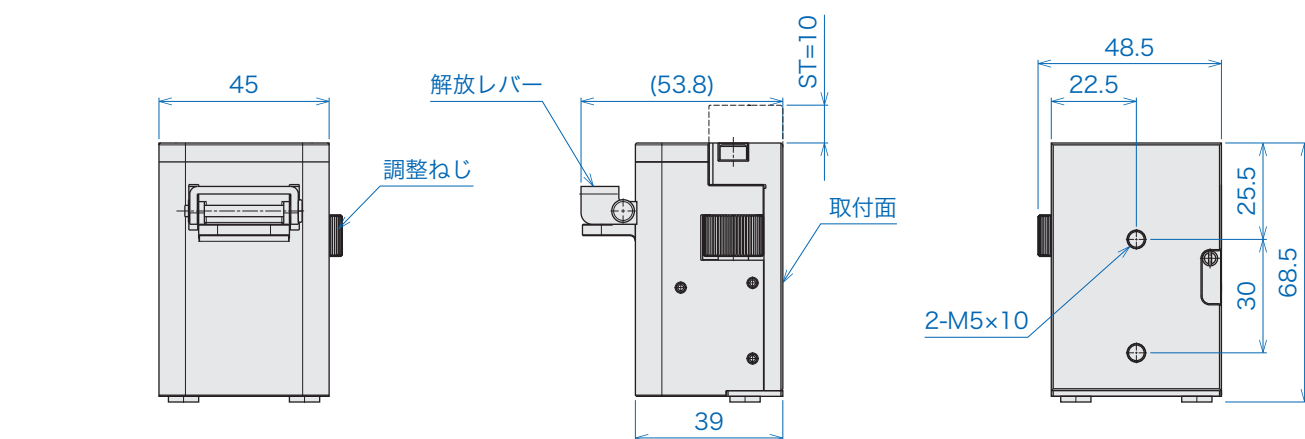

ロック方向	1WAY
軸径	φ 12
想定荷重	300N
ユニットサイズ	縦 68.5mm × 横 48.5mm × 幅 53.8mm
重量	約 340g

※寸法及び仕様等は予告なく変更する場合がございます。ご採用の際は弊社 TPS 事業部までお問合せください。
焼入研磨シャフト、マグネットスタンド、真空吸着ツールスタンドなども取り扱っております。お問合せください。

販売店

発売元

TPS
Talk Product Solution

トークシステム株式会社

本社 〒108-0023 東京都港区芝浦二丁目12番10号 THKビル

TPS 事業部 TEL: 03-5732-0700
(技術的なお問合せ) Mail: prod.dvlpmt@talksystem.co.jp

<https://www.talksystem.co.jp>